

Maßgeschneidert.

Unsere
individuellen
Lösungen.

Ø 1250

Ø 1300



(Fast) grenzenlos.

Unsere Möglichkeiten.

Für die speziellen Anforderungen unserer Kunden entwickeln wir seit über 20 Jahren maßgeschneiderte Entwässerungslösungen. Unsere umfangreichen Kenntnisse im Bereich der Kunststofftechnik ermöglichen es uns jederzeit, auf Ihre besonderen Bedürfnisse einzugehen. So können wir Ihnen eine nahezu unbegrenzte Produktvielfalt bieten. Bis heute haben wir rund 20.000 kundenspezifische Lösungen erfolgreich installiert.

Unsere Bereiche

- Hebeanlagen
- Ablauftechnik
- Abscheidetechnik
- Hybrid-Hebeanlagen
- Rückstauschutz
- Schächte



Standardlösung

Wasser ableiten, Abwasser behandeln, vor Rückstau schützen: Alle Entwässerungsaufgaben im üblichen Umfang werden von unserem Standardportfolio abgedeckt.

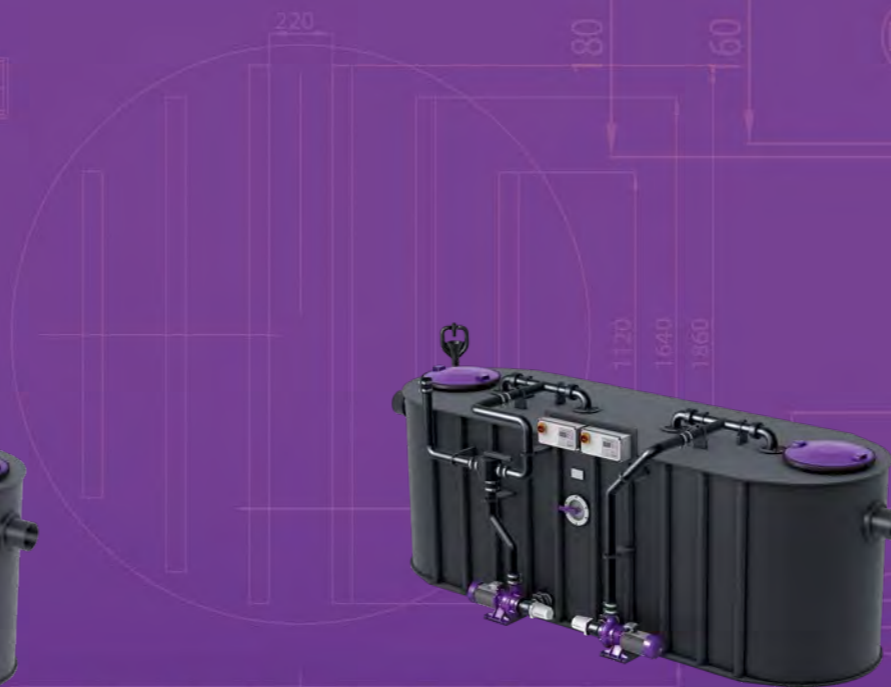

Produktanpassung

Liegen bestimmte Anforderungen an Form, Funktion und/oder Dimensionierung des Produkts außerhalb der Standards, nehmen wir kleine bis große Anpassungen vor.



Neuentwicklung

Sollte das Aufgabenspektrum extrem vom gewöhnlichen Rahmen abweichen, entwickeln wir auch komplett neue Produkte für Ihren spezifischen Anwendungsfall.

Umfassend.

Unser Service.

Ansprechpartner für unsere individuellen Lösungen ist die gleichnamige Abteilung. Hier arbeiten Entwickler, Produktionsmitarbeiter und Techniker Hand in Hand, um Ihre perfekte Entwässerungslösung zu entwerfen, herzustellen und instand zu halten. Während des gesamten Prozesses stehen größtmögliche Flexibilität und die enge Abstimmung mit Ihnen als Kunde im Vordergrund.

Unser Rundum-Sorglos-Paket deckt alle Projektphasen von der ersten Idee bis zu regelmäßigen Serviceleistungen ab. Für jeden Bereich stehen entsprechend qualifizierte Experten bereit – wie beispielsweise für den Werkzeugbau, die Konstruktion oder spezielle Verarbeitungsverfahren. Dank unseres ganzheitlichen Ansatzes profitieren Sie nicht nur von einem Produkt, das bestmöglich auf Ihre Bedürfnisse zugeschnitten ist, sondern auch von unseren umfangreichen Dienstleistungen für maximalen Komfort.

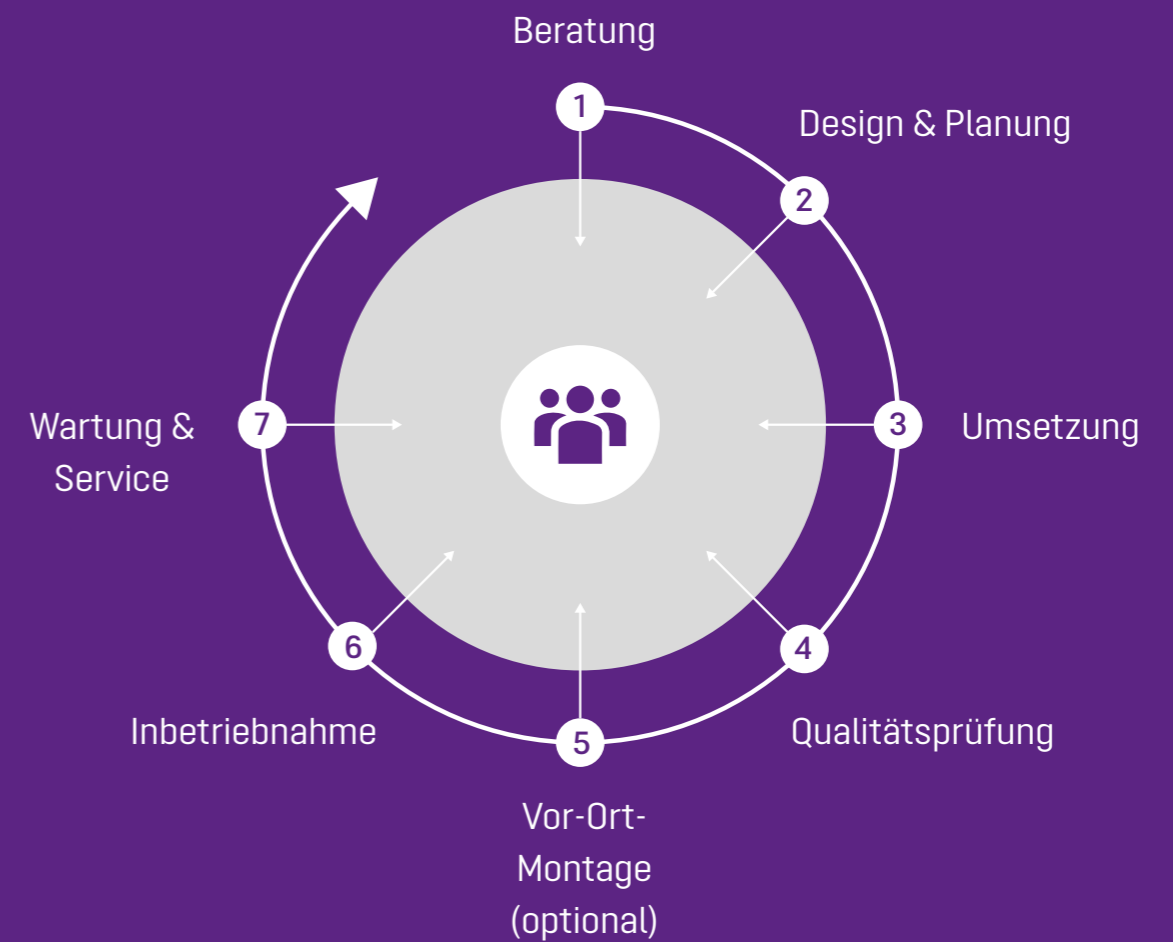

Strukturiert.

Unser Vorgehen.

Mit unserer prozessorientierten Vorgehensweise gewährleisten wir die gleichbleibend hohe Qualität unserer individuellen Lösungen. Bei jedem Schritt zu Ihrer maßgeschneiderten Entwässerungslösung stehen stets Sie und Ihre Anforderungen im Mittelpunkt.

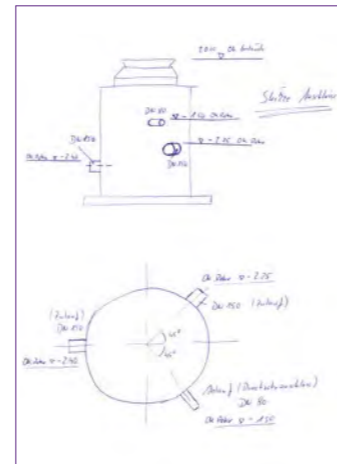

2 Design & Planung

Sobald alle Voraussetzungen geklärt sind, entwerfen unsere Konstrukteure Ihre individuelle Lösung. Dabei wird besonders darauf Wert gelegt, dass die Anschaffungs- und Betriebskosten im wirtschaftlichen Rahmen bleiben und sämtliche Normen und Vorschriften erfüllt werden. Anschließend erhalten Sie Ihr individuelles Angebot. Nach Ihrer Freigabe fertigen wir detaillierte Konstruktionszeichnungen in AutoCAD oder SolidWorks im gewünschten Format (.dwg, .step o. ä.) für Sie an.

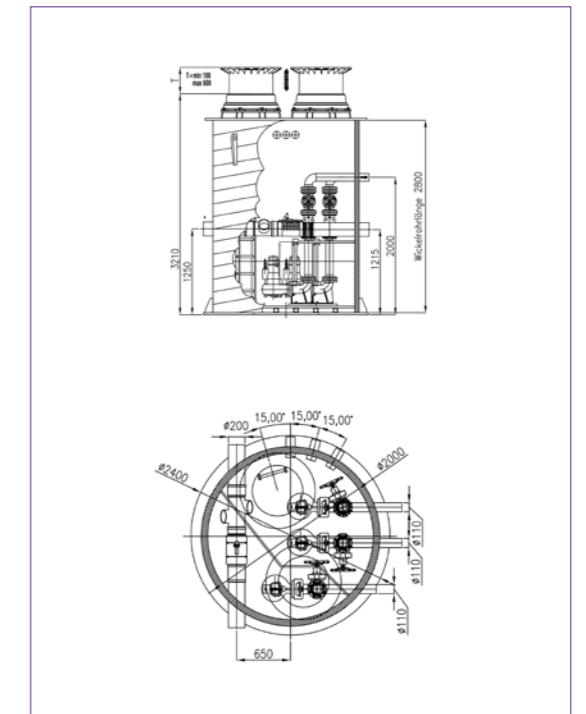

Auf einen Blick

- Entwurf Ihrer individuellen Lösung
- Wirtschaftlicher Kostenrahmen
- Abgleich mit Normen und Vorschriften
- Individuelles Angebot
- Erstellung von Konstruktionszeichnungen in AutoCAD oder SolidWorks

1 Beratung

Am Anfang jeder individuellen Lösung steht eine Entwässerungsaufgabe, die nicht mit Standardprodukten bewältigt werden kann. Um mit Ihnen gemeinsam zu ermitteln, welche Voraussetzungen Ihr maßgeschneidertes Produkt erfüllen muss, beraten Sie unsere Experten gerne ausführlich. Bei Bedarf führt unser Vertriebsaußendienst auch eine Bestandsaufnahme bzw. Aufmaßerstellung vor Ort durch, um den lokalen Gegebenheiten bestmöglich gerecht zu werden.

Auf einen Blick

- Prüfung örtlicher Gegebenheiten
- Ausführliche Beratung
- Bei Bedarf Bestandsaufnahme/ Aufmaßerstellung vor Ort

3 Umsetzung

Nach Eingang Ihrer Bestellung erhalten Sie die Freigabezeichnungen und teilen uns eventuelle Änderungswünsche mit. Sobald Sie vollständig zufrieden sind, geben Sie die Zeichnungen für die Produktion frei. Wir erstellen nun die finalen Fertigungszeichnungen, Stücklisten und Arbeitspläne. Anschließend teilen wir Ihnen Ihren Liefertermin mit und beginnen mit der Fertigung Ihrer individuellen Lösung.



Auf einen Blick

- Bestellung und Freigabe der Konstruktionszeichnungen
- Berücksichtigung von Änderungswünschen
- Erstellung der finalen Fertigungszeichnungen, Stücklisten und Arbeitspläne
- Nennung des Liefertermins
- Fertigungsbeginn

„Wir geben unser Bestes, damit Sie zu 100% zufrieden sind.“

Thomas Schwarzbäcker
Leiter Abteilung individuelle Lösungen



4 Qualitätsprüfung

Um ein optimales Ergebnis sicherzustellen, befinden sich unsere qualifizierten Produktionsmitarbeiter im ständigen Austausch mit den Konstrukteuren. Nachdem Ihr Produkt fertiggestellt wurde, wird es umfangreichen und strengen Qualitätskontrollen unterzogen. Das Ergebnis: Individuelle Lösungen, die über viele Jahre hinweg störungsfrei betrieben werden können.

Auf einen Blick

- Ständiger Austausch zwischen Fertigung und Konstruktion
- Umfangreiche, strenge Qualitätskontrollen
- Gewährleistung des störungsfreien Betriebs

5 Vor-Ort-Montage

Bei Bedarf montieren wir Ihre individuelle Lösung direkt vor Ort. Hierfür begeht zunächst unser Vertriebsaußendienst den Standort. Anschließend werden die vorgefertigten und geprüften Komponenten angeliefert und verschweißt. Nach einer abschließenden Qualitätsprüfung ist Ihr Entwässerungsprodukt bereit für die Inbetriebnahme.

Auf einen Blick

- Ortsbegehung durch den Vertriebsaußendienst
- Anlieferung und Verschweißung vorgefertigter und geprüfter Komponenten
- Abschließende Qualitätsprüfung



6 Inbetriebnahme

Sobald Ihre individuelle Lösung fertig montiert ist, wird sie von unseren Technikern in Betrieb genommen. Hierfür werden alle Einstellungsparameter exakt an die örtlichen Gegebenheiten angepasst sowie die zuständigen Personen in den Betrieb der Anlage eingewiesen. Dann erfolgt die ordnungsgemäße Übergabe und Sie erhalten die entsprechenden Dokumente für Ihre Unterlagen.

Auf einen Blick

- Feineinstellung der Anlage durch unsere Techniker
- Einweisung des zuständigen Personals
- Ordnungsgemäße Übergabe inklusive Dokumentation

7 **Wartung & Service**

Unser speziell geschulter Werkskundendienst steht Ihnen während der gesamten Betriebsdauer Ihrer individuellen Lösung zur Verfügung, um regelmäßige Wartungs- und Instandhaltungsarbeiten durchzuführen. So stellen wir die maximale Lebensdauer und Verfügbarkeit der Anlage sicher; Störungen werden reduziert oder ganz ausgeschlossen. Sollte es doch einmal zu einem Zwischenfall kommen, erhalten Sie dank unseres 24-Stunden-Notdiensts schnell Hilfe.

Auf einen Blick

- Regelmäßige Wartung durch Werkskundendienst
- Maximale Lebensdauer und Verfügbarkeit der Anlage
- 24-Stunden-Notdienst



Fordern Sie uns!

E-Mail
individual@kessel.de

Telefon
+49 (0) 8456 / 27 463

Ihre Anfrage können Sie auf www.kessel.de/individual oder per E-Mail oder Telefon stellen.

Checkliste

- Ihre individuellen Maße
- Skizzen und/oder Zeichnungen (falls vorhanden 2D- oder 3D Zeichnung als .dwg)
- Beschreibung des Anwendungsbereichs

Center Parcs Park Allgäu

KESSEL-Technologie im Untergrund
für paradiesische Zustände an der Oberfläche.

Stadt, Land

Leutkirch im Allgäu, Deutschland

Ausführungsjahr

2017

Gebäudetyp(en)

Freizeit- und Sportanlage

Produkt(e)

Fettabscheider *EasyClean* NS 40 Direct,
Hybrid-Hebeanlage *Ecolift* XXL im Wickelrohr DN 1800

Vom Erlebnisbad Aqua Mundo bis zum tropischen Market Dome mit Geschäften, Restaurants und Biergarten: Der neue „Center Parcs Park Allgäu“ ist ein echtes Ferienparadies. Wenn die Gäste ihren Urlaub völlig unbeschwert genießen können, liegt das auch an der zuverlässig arbeitenden Technologie von KESSEL.

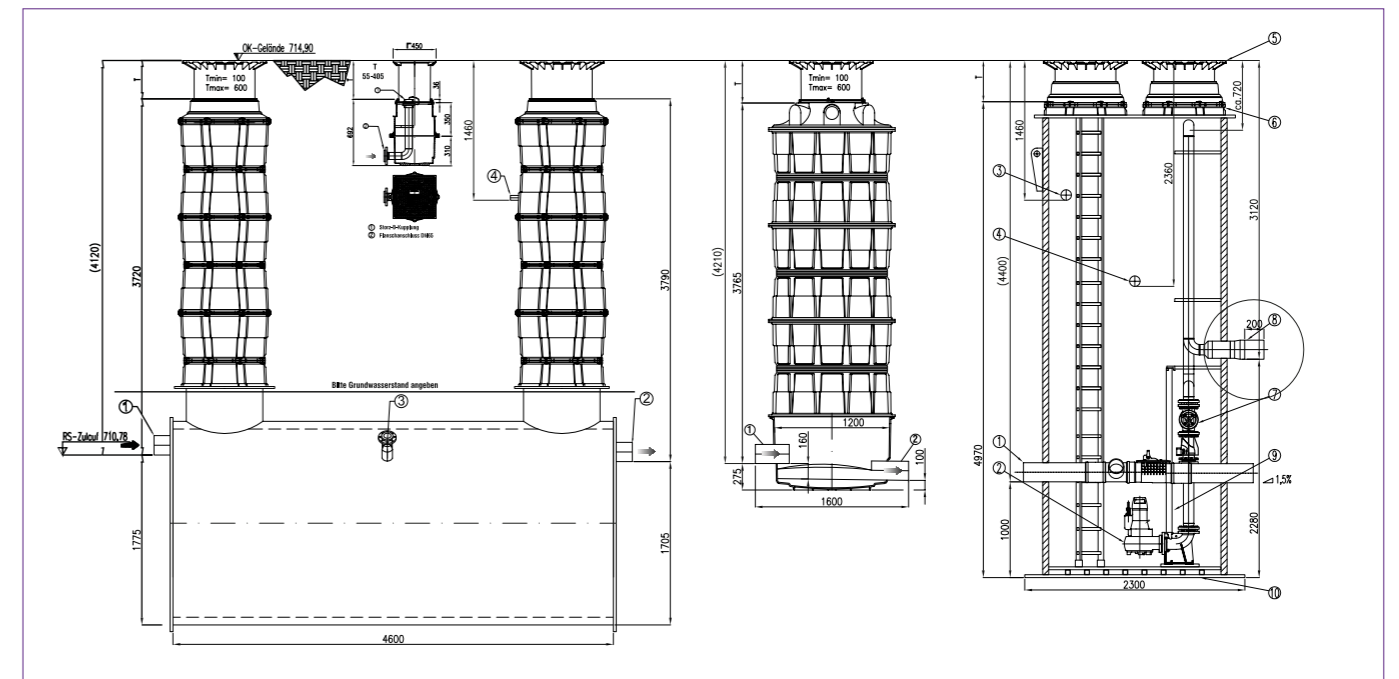

Fettabscheider *EasyClean* NS 40 Direct mit Probenahmeschacht und Hybrid-Hebeanlage *Ecolift* XXL im Wickelrohrschacht

Anforderungen

Hohe Zuverlässigkeit und geringe Betriebskosten.

Der Einbau in der Erde verlangt Grundwasserbeständigkeit.

Das Abwasser von vier zusammengeführten Restaurants muss entsorgt werden.

Lösung

Hybrid-Hebeanlage *Ecolift* XXL mit reduziertem Stromverbrauch und geringen Verschleißkosten.

Verwendung von langlebigem, sanierungsfreiem Kunststoff.

Weniger Wartungskosten, Energieverbrauch und Verschleiß.

Hörnlihütte

Skihütte in 2.513 Metern Höhe.



Stadt, Land

Arosa, Schweiz

Ausführungsjahr

2016

Gebäudetyp(en)

Hotel, Gastronomie

Produkt(e)

Kundenindividuell angefertigter Fettabscheider
EasyClean NS 15 Auto Mix & Pump

Im Jahre 1923 beschloss der Skiclub Arosa, auf dem höchsten Punkt des Hörnligrats (2.513 Meter) eine Skihütte zu bauen, welche seitdem bewirtet wird. Diverse An- und Umbauten haben aus der Hörnlihütte einen stattlichen Restaurantbetrieb mit Übernachtungsmöglichkeiten auch für Nicht-Clubmitglieder gemacht.

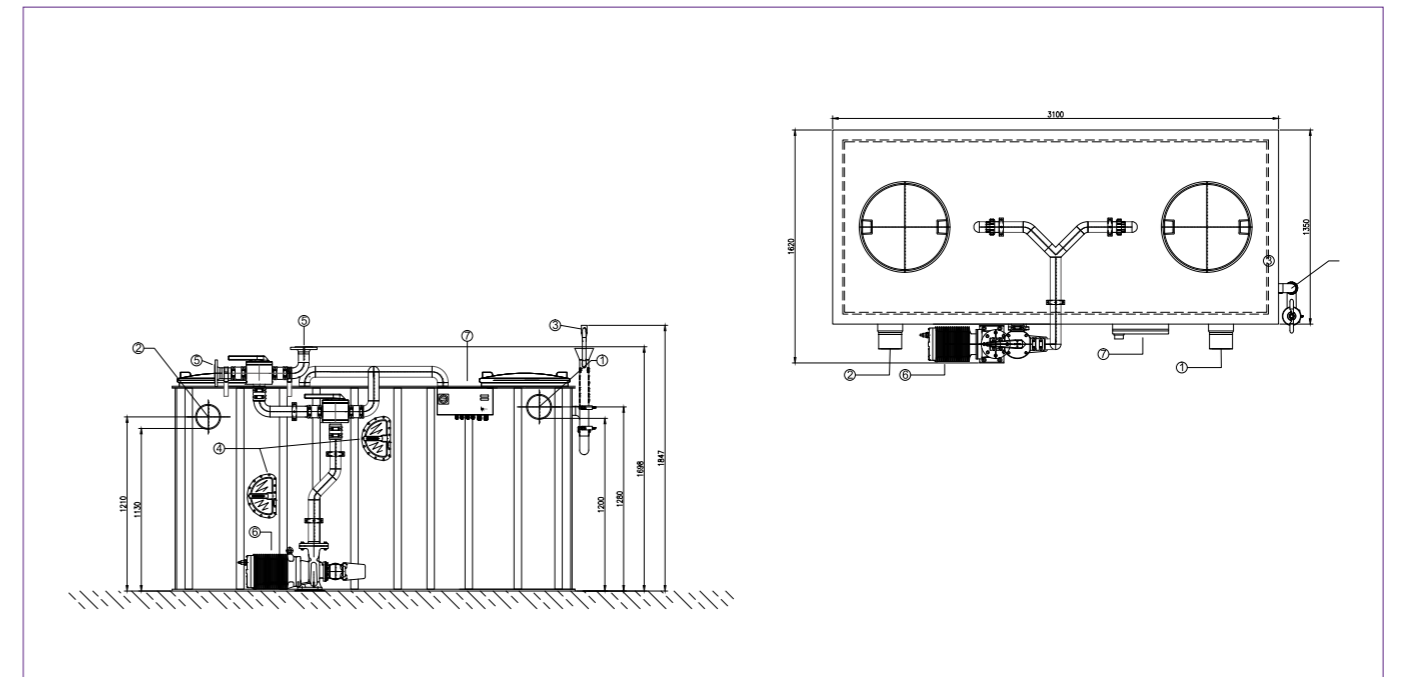

Fettabscheider *EasyClean NS 15*

Anforderungen

Automatische, programmgesteuerte Entsorgung des Abscheiderinhaltes ohne Geruchsemissionen.

Schwierige Transportvoraussetzungen aufgrund der Höhenmeter.

Individuell angepasste Lösung für den Abscheider, welcher auf die bestehenden Räumlichkeiten und das benötigte Behältervolumen ausgerichtet ist.

Lösung

Zuverlässige, vollautomatische Entsorgung ohne Geruchsbelästigung.

Der Werkstoff Polyethylen, aus dem KESSEL-Abscheider hergestellt werden, ist so leicht, dass ein Transport mit einem Helikopter möglich ist.

Maximale Flexibilität durch individuelle Konfiguration und modulare Montage mit Vor-Ort-Verschweißung durch ein Montagetteam von KESSEL.

Kempinski Hotel Muscat

Garantiert großartige Erinnerungen.

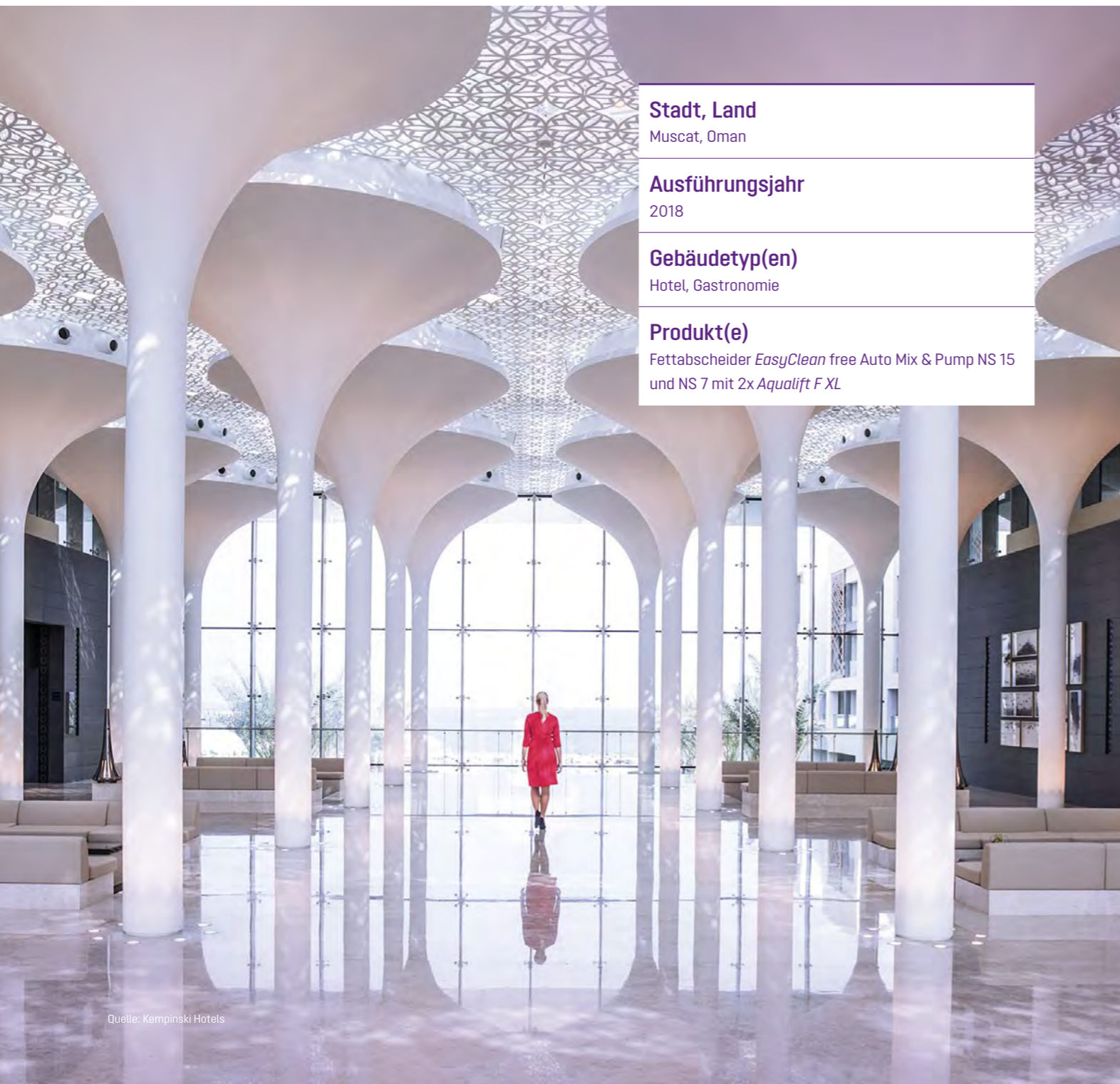

Stadt, Land
Muscat, Oman

Ausführungsjahr
2018

Gebäudetyp(en)
Hotel, Gastronomie

Produkt(e)
Fettabscheider *EasyClean* free Auto Mix & Pump NS 15
und NS 7 mit 2x *Aqualift F XL*

In der schönen und modernen Gegend von Al Mouj, Muscat bietet das 5-Sterne-Hotel Kempinski mit seiner über sechs Kilometer langen und atemberaubenden Küste unvergleichlichen Luxus in der Hauptstadt des Oman.

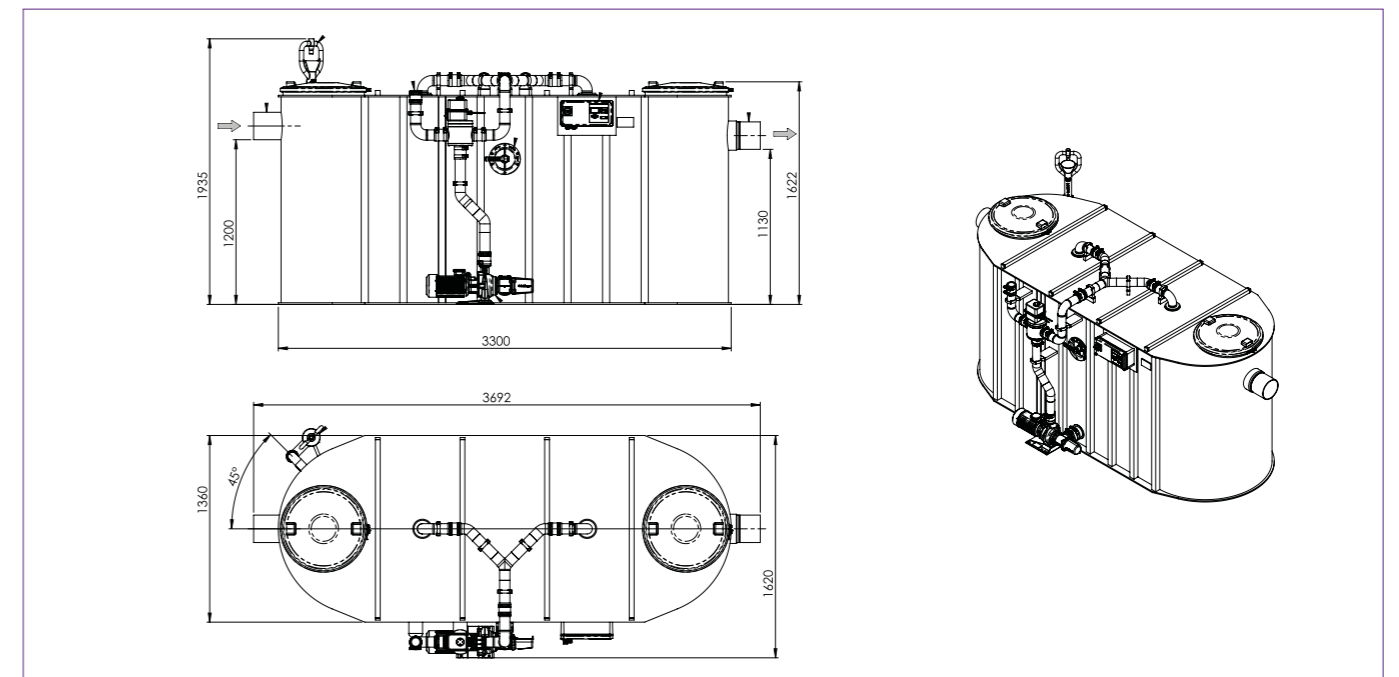

Fettabscheider *EasyClean* NS 15 Auto Mix & Pump

Anforderungen

Automatische, programmgesteuerte Entsorgung des Abscheiderinhaltes ohne Geruchsemissionen.

Der Kunde ist auf der Suche nach einer Komplettlösung für Fettabscheider und Hebeanlagen aus einer Hand.

Flexibilität in der Ausführung ist gefragt.

Lösung

Zuverlässige, vollautomatische Entsorgung ohne Geruchsbelastigung.

KESSEL bietet komplette Lösungen bestehend aus Fettabscheidern, abgestimmten Hebeanlagen sowie passendem Zubehör.

Die Hebeanlagen und Fettabscheider bieten ein großes Behältervolumen, sind aber dennoch ideal für Räume mit sehr engen Zugängen geeignet.

The Ritz-Carlton Berlin

Premium beginnt da,
wo man es nicht sieht.

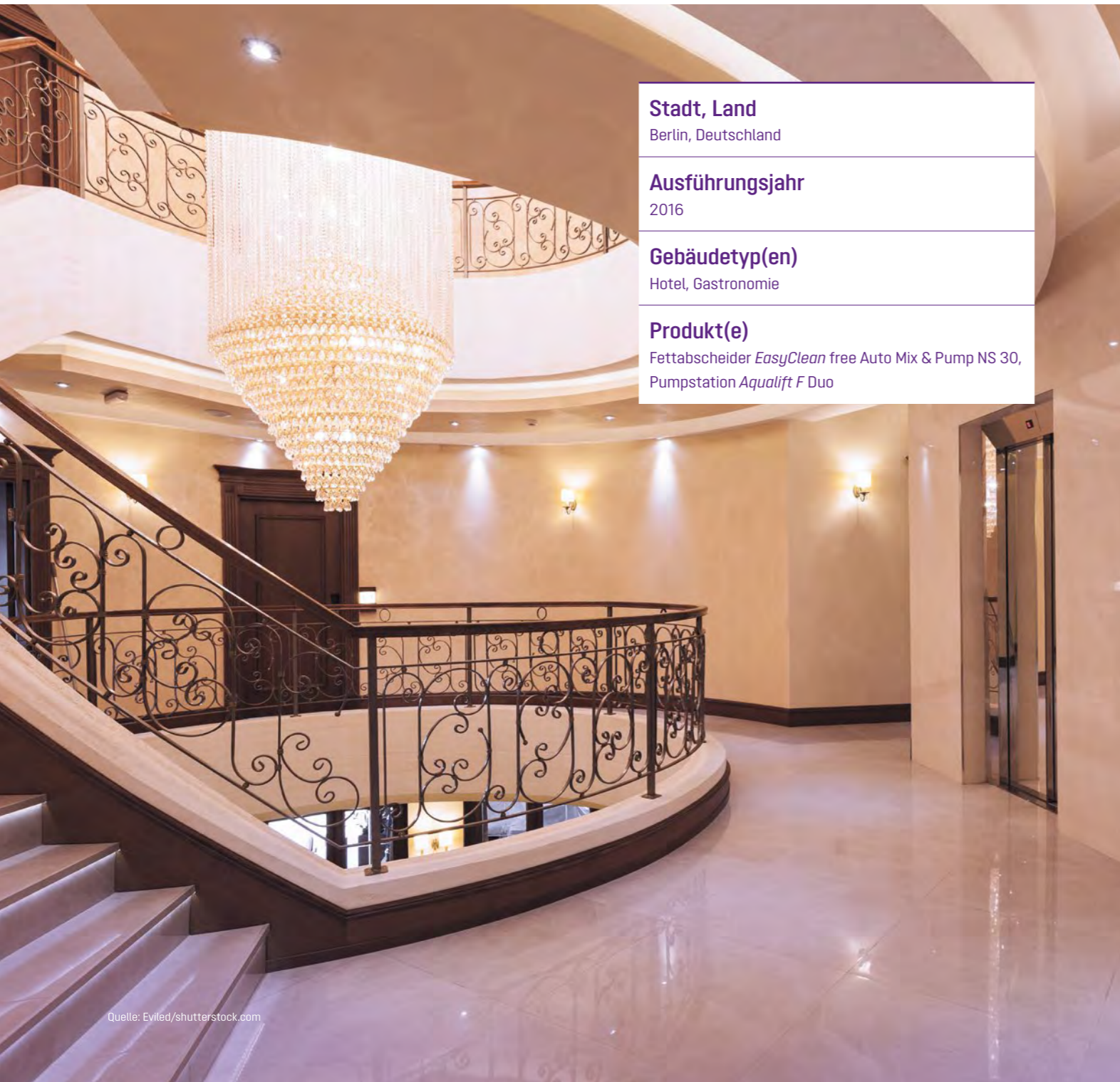

Stadt, Land

Berlin, Deutschland

Ausführungsjahr

2016

Gebäudetyp(en)

Hotel, Gastronomie

Produkt(e)

Fettabscheider *EasyClean* free Auto Mix & Pump NS 30,
Pumpstation *Aqualift F Duo*

The Ritz-Carlton Berlin ist eines der neuesten und luxuriösesten Hotels der Hauptstadt. Das direkt am Potsdamer Platz gelegene Gebäude bietet seinen Gästen jede erdenkliche Annehmlichkeit. Ohne dass es die Besucher bemerken, gehört dazu auch fortschrittliche Entwässerungstechnologie von KESSEL.

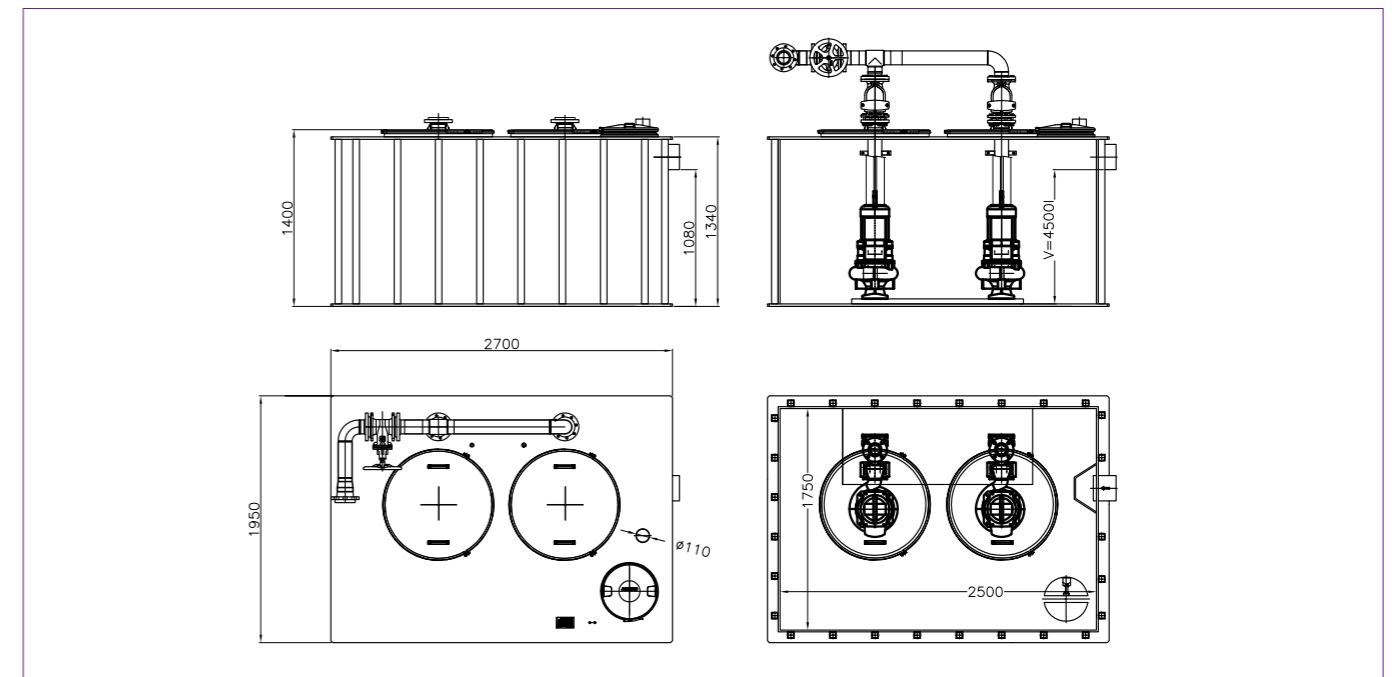

Hebeanlage *Aqualift S Duo* in Sonderbauweise

Anforderungen

Für Transport und Montage steht nur wenig Platz zur Verfügung.

Die Technik muss an die vorhandenen Räume und Bedingungen angepasst werden.

Der Einbau muss während des laufenden Betriebs erfolgen.

Lösung

Hebeanlage in flexibler, angepasster Vor-Ort-Montage.

Die Hebeanlage ist an die Gebäudeleittechnik angebunden – das schafft Sicherheit.

Detaillierte Planung und Abstimmung mit dem Verarbeiter.



Spezialisiert.

Unsere Experten.

Unsere Abteilung individuelle Lösungen umfasst Spezialisten aus verschiedensten Fachbereichen. Mit unserer übergreifenden Expertise sind wir allen Herausforderungen gewachsen.

Von der Beratung und Planung über die Konstruktion und Fertigung bis zur Administration: Zahlreiche KESSEL-Mitarbeiter stehen bereit, um in ihrem jeweiligen Spezialgebiet dazu beizutragen, die für Sie ideale Entwässerungslösung zu entwickeln. Für jedes neue Projekt wird ein eigenes Team zusammengestellt, das die passenden Kompetenzen für die jeweiligen Anforderungen in sich vereint. Sie sehen: Auch organisatorisch läuft bei uns alles individuell!



KESSEL AG

Bahnhofstraße 31 • 85101 Lenting

www.kessel.de